

KOMATSU

PW200-7

PUISSANCE DU MOTEUR
134 kW / 182 ch @ 2.000 t/mn

POIDS OPERATIONNEL
18.970 - 22.100 kg

CAPACITE DU GODET
max. 1,58 m³

PW
200

PELLE HYDRAULIQUE SUR PNEUS



PW200-7

D'UN SEUL COUP D'OEIL

La PW200-7 est une machine endurante et productive. Conçue pour les marchés de l'Europe, elle allie productivité, fiabilité et confort dans un ensemble robuste et respectueux de l'environnement. Le système HydraMind exclusif intégré de Komatsu assiste toutes les opérations, en offrant les meilleures performances et en s'adaptant toujours parfaitement à la tâche.

Contrôle perfectionné des équipements

La PW200-7 est équipée de manière à gérer toute une série d'équipements. Le système de contrôle perfectionné des équipements présente les caractéristiques suivantes:

- Contrôle du débit hydraulique sélectionnable par l'opérateur
- Présélections réglables pour changement rapide des équipements
- Options de tuyauterie pour marteau, benne preneuse, broyeur

Châssis

- Conçu pour garde au sol élevée
- Zéro "roll back" grâce aux freins immergés extérieurs
- Grande force de traction
- Déplacement 3 vitesses automatique
- Vitesse de déplacement maximum de 35 km/h
- Largeur de châssis optionnel: 2,75 m

Grande productivité

- Capacité de levage élevée et bonne stabilité
- Force de traction élevée
- Des vérins de plus gros diamètre peuvent être installés sur les balanciers de 1,8 m et de 2,4 m pour augmenter la capacité d'excavation et la productivité dans des conditions difficiles.

Fiabilité et longévité remarquables

- Composants principaux fiables, développés et fabriqués par Komatsu
- Appareils électroniques fiables

KOMTRAX

Système de suivi Komatsu

Suivez et contrôlez votre machine à tout moment, pour une grande tranquillité d'esprit.



PUISSANCE DU MOTEUR
134 kW / 182 ch

POIDS OPERATIONNEL
18.970 - 22.100 kg

CAPACITE DU GODET
max. 1,58 m³

SpaceCab™

- Cabine pressurisée avec climatisation standard
- Conception silencieuse
- Concept réduisant les vibrations grâce à l'amortissement de la cabine
- Cabine déplacée vers l'avant pour une meilleure visibilité
- Leviers de commande ergonomiques
- Siège spécialement conçu pour les machines sur pneus, particulièrement confortable

En harmonie avec l'environnement

- Le mode économique permet de réduire la consommation de carburant
- Silence de fonctionnement
- Conçu pour un recyclage aisé en fin de vie



Le moteur Komatsu SAA6D107E-1 est conforme aux normes d'émission EU Stage IIIA et EPA Tier III.



EMMS

EMMS (Equipment Management and Monitoring System)

Le système EMMS est un système de contrôle et de surveillance précis de toutes les fonctions de la pelle. L'interface est très intuitive et offre à l'opérateur un accès aisé à une vaste gamme de fonctions et d'informations sur le fonctionnement.

Quatre modes de travail

Le PW200-7 possède trois modes de travail (P, E, B), plus un mode de levage (L). Chacun de ces modes est conçu pour faire correspondre la vitesse du moteur, la vitesse de la pompe et la pression du système aux besoins. Cela assure une souplesse certaine pour harmoniser les performances de l'équipement avec les travaux en cours.



Symboles à l'écran

- 1 Mode de travail
- 2 Compteur d'entretien et horloge
- 3 Jauge de température de liquide de refroid. moteur
- 4 Témoin de liquide de refroidissement moteur
- 5 Jauge de température de l'huile hydraulique
- 6 Témoin de température de l'huile hydraulique
- 7 Jauge de carburant
- 8 Témoin de niveau de carburant faible
- 9 Direction de déplacement
- 10 Mode de déplacement
- 11 Auto décélération
- 12 Verrouillage de la suspension
- 13 Verrouillage de la rotation
- 14 Position de la rotation

Commandes à bouton poussoir

- 1 Sélection mode de travail
- 2 Entraînement auxiliaire
- 3 Sélection de vitesse faible/élevée
- 4 Verrouillage levier de commande
- 5 Touche de sélection de menu
- 6 Menu entretien
- 7 Auto décélération moteur
- 8 Avertisseur sonore annulation
- 9 Luminosité d'écran
- 10 Verrouillage automatique de la suspension
- 11 Verrouillage de la suspension
- 12 Touche d'acceptation
- 13 Défilement vers le bas
- 14 Défilement vers le haut
- 15 Commutateur annulation
- 16 Stabilisateur/lame arrière gauche
- 17 Stabilisateur/lame avant gauche
- 18 Stabilisateur droit avant
- 19 Stabilisateur droit arrière

Mode puissance

Pour une puissance maximale et des durées de cycles courtes. Ce mode est généralement utilisé pour les travaux sévères tels que des excavations et des chargements lourds. Ce mode permet d'accéder à la fonction 'Puissance Max' pour augmenter temporairement la force d'excavation de 7% pour une plus grande puissance lorsque le besoin s'en fait sentir.

Mode économique

Le mode respectueux de l'environnement. Faites tourner le moteur plus lentement pendant les travaux de nuit et/ou dans les zones urbaines. La consommation de carburant et les émissions seront réduites.

Mode marteau

Propose une pression et un débit hydraulique optimum ainsi que des régimes moteur idéaux pour des opérations avec marteau puissantes.

Mode de levage

Augmente la capacité de levage de 7% en augmentant la pression hydraulique. Ce mode garantit des opérations de levage sûres.

Mode de travail	Application	Avantage
P	Mode puissance	<ul style="list-style-type: none"> • Puissance / Production maximum • Cycles rapides
E	Mode économique	<ul style="list-style-type: none"> • Economie de carburant pour travaux légers/lourds
B	Mode marteau	<ul style="list-style-type: none"> • Régime moteur et débits hydrauliques pour marteau
L	Mode de levage	<ul style="list-style-type: none"> • Pression hydraulique augmentée de 7%

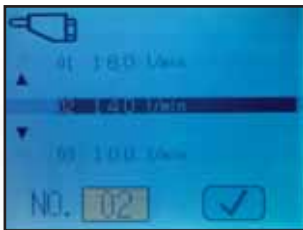

Ecran réglage du débit hydraulique en mode B (marteau).



Ecran réglage fin du débit hydraulique en mode B (marteau).



Ecran réglage fin du débit hydraulique en mode P (puissance) ou E (économique).



Ecran mot de passe.

Facile à voir et facile à utiliser

Ecrans LCD couleurs pour chaque mode. Les lettres et les chiffres sont combinés avec des images en couleurs pour une information exceptionnellement claire et facile à lire. L'écran haute résolution est facile à lire au soleil et dans toutes les conditions d'éclairage.

Déplacement automatique trois vitesses

La vitesse de déplacement passe automatiquement de vitesse élevée à vitesse basse en fonction des conditions du sol.

	Elevée	Low	Auto	Entraînement aux.
Vitesse de déplacement	35 km/h	9 km/h	0 - 35 km/h	1,5 km/h

Réglage des débits hydrauliques du bout des doigts

Sur le moniteur LCD, sélectionnez automatiquement le débit d'huile optimal de la pompe hydraulique pour les opérations marteau et autres opérations dans les modes B, P ou E. De même, lorsque vous travaillez simultanément avec des accessoires et l'équipement de travail, le débit vers l'accessoire est réduit automatiquement, assurant de la sorte un mouvement léger de l'équipement de travail.

Protection par mot de passe

Permet d'éviter tout démarrage non autorisé de la machine. Le moteur ne peut pas être démarré sans votre mot de passe à quatre chiffres.

Pour une plus grande sécurité encore, la batterie est connectée directement au moteur et les deux ont besoin du mot de passe.

La protection par mot de passe peut être activée sur demande.

ENVIRONNEMENT DE TRAVAIL

L'intérieur de la cabine de la PW200-7 est spacieux et offre un environnement de travail confortable...

SpaceCab™

Cabine confortable

Le volume intérieur de la nouvelle cabine de la PW200-7 a été augmenté de 14%, offrant un environnement de travail exceptionnellement confortable. La grande cabine permet d'incliner le dossier du siège avec appui-tête.

Cabine pressurisée

La climatisation standard, le filtre à air et la surpression intérieure permettent de limiter toute infiltration de poussière dans la cabine.

Conception silencieuse

Les niveaux sonores sont très bas grâce au soin apporté à la conception et à l'isolation du moteur, du mécanisme de rotation, ou du système hydraulique.

Amortissement de la cabine pour de faibles niveaux de vibration

La PW200-7 utilise un nouveau système de fixation de la cabine amélioré qui intègre une plus longue course et un ressort supplémentaire. Le nouveau système d'amortissement de la cabine, combiné avec des plates-formes gauche et droite renforcées permettent de réduire les vibrations du siège de l'opérateur.

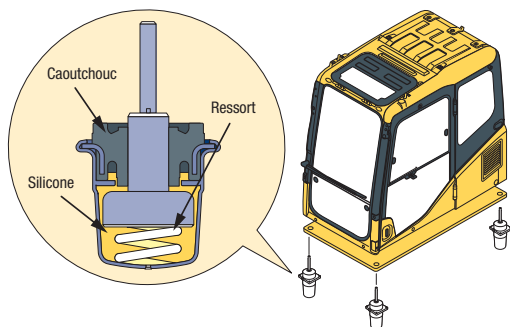

Filtre à air extérieur

Installation / enlèvement aisé du filtre de la climatisation, sans outils, pour un nettoyage plus aisé.



Grand toit panoramique avec pare-soleil intégré



Prise 12 V, Radio cassette en option



Climatisation à régulations de température



Volant inclinable avec plusieurs fonctions; commande essuie-glace, indicateur, klaxon, phare avant

Sécurité

Commandes multipositions

Les leviers de commande PPC permettent à l'opérateur de travailler confortablement tout en assurant un contrôle précis. Un double mécanisme commun permet au siège et aux commandes de se déplacer en même temps, ou indépendamment, pour permettre à l'utilisateur de positionner les commandes pour une productivité et un confort maximum.



Caisson chaud et froid



Leviers avec boutons de commande proportionnels pour les accessoires



Plage de glissement du siège: 340 mm



Dégivrage

Meilleure visibilité, plus large

Le montant droit de la fenêtre a été enlevé et une nouvelle forme a été donnée au montant arrière pour offrir une meilleure visibilité. Les angles morts ont diminué de 34%.

Partition de la chambre du moteur/de la pompe

Permet d'éviter que de l'huile hydraulique ne soit diffusée sur le moteur pour réduire les risques d'incendie.

Protection thermique et protection du ventilateur

Placées autour des pièces à haute température du moteur.

Marches avec surface antidérapante et grande main courante

Les marches avec une surface antidérapante assurent une plus grande sécurité lors de la maintenance.

Protection thermique



Élément antidérapant



Grande main courante pour accès aisé



FLEXIBILITE

BALANCIER

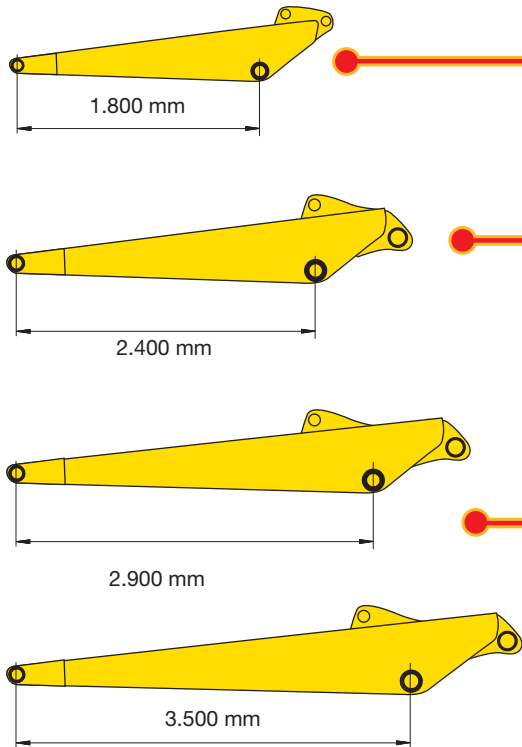

FLECHE

Flèche monobloc

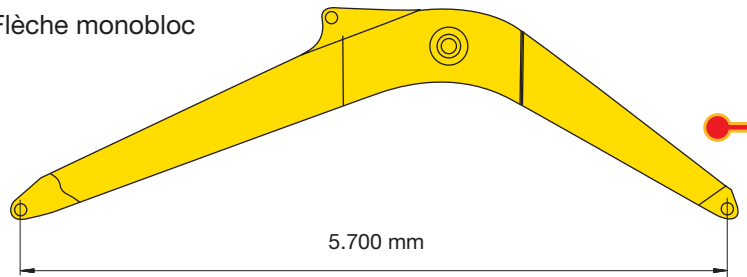

Flèche à volée variable

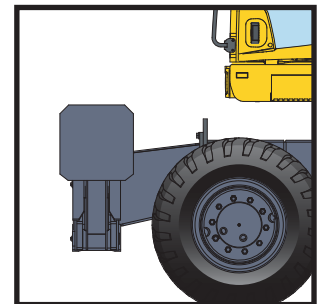
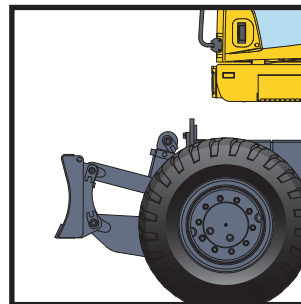
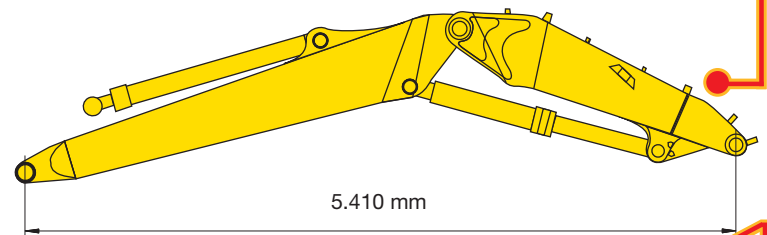

Circuit auxiliaire

Un circuit hydraulique additionnel double effet contrôlé électroniquement à partir des leviers de commande, est monté en standard.



Stabilisateurs

Des stabilisateurs à contrôle indépendant sont disponibles en option à l'avant et à l'arrière de la machine. Les protections des vérins sont prévues en standard sur les stabilisateurs.

Le modèle PW200-7 peut être équipé d'une vaste gamme d'équipements de travail et de pièces pour le châssis afin de répondre aux besoins de pratiquement toute application.

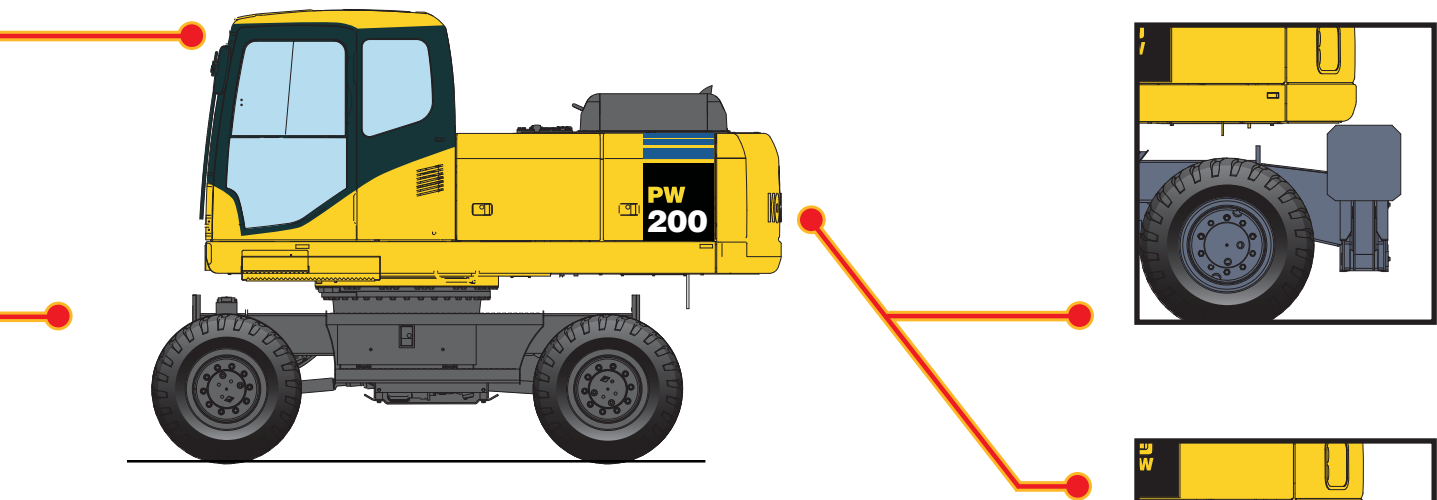

Fonctionnalité des accessoires

Le stabilisateur et la lame sont interchangeables et peuvent dès lors être fixés à l'avant ou à l'arrière du châssis. Le stabilisateur et la lame peuvent être contrôlés depuis le panneau de commande. Le panneau de commande possède quatre boutons qui permettent un fonctionnement individuel des accessoires ainsi qu'un fonctionnement simultané.



Boîte à outils

Boîte à outil robuste et verrouillable, intégrée au garde-boues. En option de chaque côté.



Lame

Une lame avec bras parallèle est disponible avec protection de vérins standard pour l'avant et l'arrière de la machine.
avec châssis de 2,55 m: 2.550 mm × 520 mm
avec châssis de 2,75 m: 2.750 mm × 520 mm

UTILISATION AISEE

Outre le fait qu'il contrôle les mouvements de l'équipement de travail standard, le levier de commande droit est également utilisé pour actionner les équipements du châssis. Lorsqu'il est utilisé simultanément avec le bouton de sélection du tableau de bord, le contrôle complet des stabilisateurs et de la lame est immédiatement disponible. Ce dispositif, avec le blocage automatique de pont, permet de manœuvrer la machine, de la stabiliser et de la mettre en opération extrêmement rapidement.

Commande marteau

Utilisée pour les opérations avec le marteau lorsque le mode B.O. est sélectionné.

Commande des équipements de châssis

D'une simple pression sur la touche, le levier peut être utilisé pour actionner avec précision l'équipement de châssis sélectionné. Après avoir contrôlé les équipements du châssis, une simple pression sur le bouton ramène le levier en mode utilisation de la flèche standard.



Commande benne preneuse

Rotation de la benne preneuse dans le sens contraire des aiguilles d'une montre.

Commande de déplacement

Un bouton est installé sur le levier droit pour contrôler les déplacements avant, neutre et arrière.

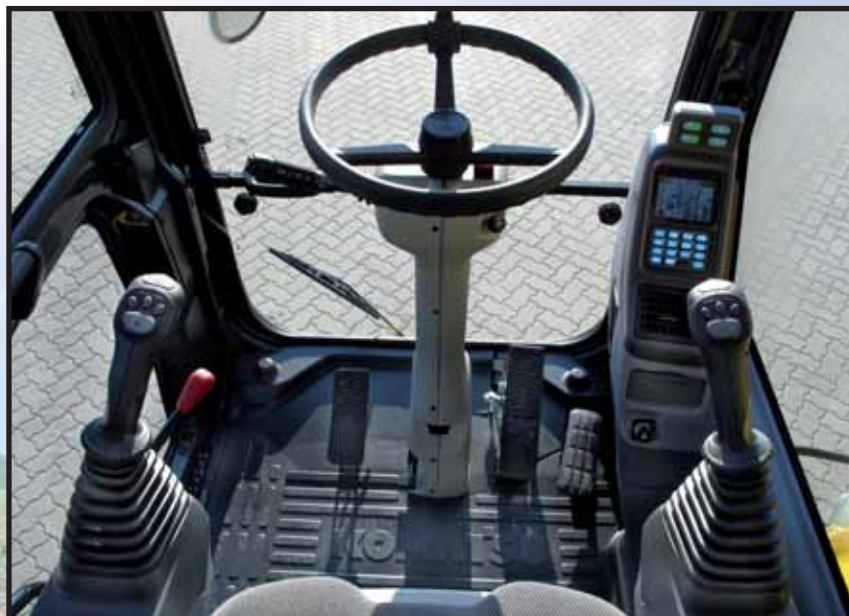

CARACTERISTIQUES DE PRODUCTIVITE



Levage sûr et précis

La stabilité du PW200-7 est l'une des meilleures de sa catégorie. La machine est équipée en standard de vanes de sécurité pour la flèche et de systèmes de signalisation de surcharge. Cela combiné avec le contrôle du système HydraMind et la puissance du mode de levage offre des performances de levage d'une grande sécurité et d'une grande précision.

Exemple: La capacité de levage sur l'avant (portée 6,0 m, hauteur 1,5 m) est de 8,2 tonnes (avec stabilisateurs avant + arrière, flèche monobloc avec balancier de 2,4 m et godet).

Consommation réduite

Avec son nouveau moteur Komatsu ECOT3, la PW200-7 réduit sensiblement la consommation de carburant horaire grâce à des solutions efficaces de multiplexage du moteur thermique et du système hydraulique. Le moteur Komatsu SAA6D107E-1 est conforme aux normes d'émissions EPA Tier III et EU Stage IIIA ce qui représente une réduction des émissions de NOx.

Fonction PowerMax

La fonction puissance maximum peut être sélectionnée en appuyant sur un bouton pour une poussée de puissance instantanée dans des situations d'excavation difficiles. La fonction puissance maximum est disponible dans les modes de travail P et E.

Force d'excavation du godet*: 17.950 kg

Force au balancier*: 14.800 kg

* Mesuré avec la fonction puissance max., balancier de 1.800 mm et classification ISO



Excellente visibilité

Visibilité à 360° grâce à de larges vitres panoramiques et un toit ouvrant. La visibilité avant est améliorée grâce au système d'essuie-glace breveté de Komatsu. En effet, lorsqu'il est inutilisé, l'essuie-glace se positionne sur le montant de la cabine sans contact avec la vitre. Ce système permet aussi d'éviter de démonter l'essuie-glace lorsqu'on veut relever la vitre avant.

GESTION DE FLOTTE REVOLUTIONNAIRE



Le système de suivi de Komatsu, KOMTRAX™, est un moyen révolutionnaire de suivre votre équipement, n'importe où, n'importe quand. Il vous permet de connaître l'emplacement précis de vos machines et d'obtenir des données en temps réel sur vos machines. S'appuyant sur la technologie de communication et de localisation par satellite GPS, ce système est un système d'avenir destiné à répondre à vos besoins actuels et futurs.

Komtrax vous aidera à répondre aux trois plus importantes questions sur votre machine:

- La machine est-elle rentable?
- La machine est-elle sûre?
- La machine est-elle en bon état?

Pour plus de détails, veuillez demander à votre distributeur une copie de la brochure Komtrax.



Vérification de l'emplacement de la machine



Suivi sur Internet



Vérification du compteur d'entretien



Enregistrement des heures de travail annuelles

ID	Localisation	Heures de travail	Statut
001	Site A	120	Actif
002	Site B	80	Actif
003	Site C	150	Actif

Danger et maintenance périodique

ID	Localisation	Date de maintenance	Niveau de danger
001	Site A	2023-10-25	Bas
002	Site B	2023-11-05	Moyen
003	Site C	2023-09-15	Élevé

Enregistrement de travail (niveau de carburant, heures, etc.)

ID	Localisation	Niveau de carburant	Heures de travail
001	Site A	80%	120
002	Site B	60%	80
003	Site C	90%	150

KOMTRAX™ n'est pas encore disponible dans certains pays. Veuillez contacter votre distributeur lorsque vous souhaitez activer le système. Activation soumise à contrat. Komtrax ne fonctionne pas si le signal satellite est bloqué ou brouillé.

CARACTERISTIQUES POUR LA MAINTENANCE

Maintenance aisée

La PW200-7 a été conçue par Komatsu de manière à garantir un accès aisé pour l'entretien. De cette manière, la maintenance de routine et l'entretien risque moins d'être négligés, ce qui peut représenter une réduction de la durée d'immobilisation par la suite. Voici quelques-unes des caractéristiques que l'on retrouve sur la PW200-7:

Accès aisé au filtre à huile du moteur et à la vanne de purge de carburant

Le filtre à huile du moteur et la vanne de purge carburant sont positionnés pour une meilleure accessibilité.



Refroidissement côte à côte

Etant donné que le radiateur et le refroidisseur d'huile sont installés en parallèle, il est facile de les nettoyer, de les déposer et de les installer.

Séparateur d'eau

Equipement standard qui enlève l'eau qui a été mélangée au carburant pour prévenir tout dommage au système d'alimentation.



Conçu et construit pour une grande résistance

Grâce aux dernières techniques de conception assistée par ordinateur et à de nombreux tests, la flèche et les balanciers ont été optimisés pour une plus grande résistance et durabilité.

Le processus de fabrication fortement automatisé utilise les dernières techniques d'équipements et de contrôle de la qualité. Les soudures importantes sont effectuées par des robots pour garantir un produit consistant d'une très grande qualité.

Système d'axe et de bague de grande précision: Les articulations clés de l'équipement de travail utilisent un axe en chrome et des buselures en bronze pour assurer un jeu minimum et améliorer la durabilité.

SPECIFICATIONS



MOTEUR

Modèle..... Komatsu SAA6D107E-1
 Type..... Injection directe 'Common Rail', refroidissement par eau, quatre temps, turbocompresseur, avec échangeur de température
 Puissance du moteur
 régime 2.000 t/mn
 ISO 14396 134 kW/182 ch
 ISO 9249 (puissance moteur nette) 125 kW/170 ch
 Nombre de cylindres 6
 Alésage x course 107 x 124 mm
 Cylindrée 6,69 l
 Batteries 2 x 12 V/120 Ah
 Alternateur 24 V/60 A
 Démarreur 24 V/5,5 kW
 Filtre à air A double élément avec indicateur de colmatage et auto-évacuateur de poussière
 Refroidisseur Ventilateur de type aspiration



SYSTEME HYDRAULIQUE

Type HydrauMind. Système à centre fermé à sensibilité de charge et à valves de compensation de pression
 Distributeurs additionnels Selon les spécifications, jusqu'à 2 distributeurs additionnels avec commandes proportionnelles et 1 circuit pour attache hydraulique
 Pompe principale 2 pompes à débit variable alimentant la flèche, le balancier, le godet et les circuits de rotation et de translation
 Débit maximum 2 x 218,4 l/min
 Tarage des soupapes de sécurité
 Circuit équipements 380 bar
 Déplacement 380 bar
 Rotation 355 bar
 Circuit de pilotage 37 bar



SYSTEME DE FREINAGE

Type Système de freinage hydraulique à double circuit alimenté par une pompe à engrenage séparée.
 Freins de service Freins multi-disques immergés actionnés par pédale et intégrés dans les moyeux de ponts.
 Frein de stationnement Freins multi-disques à commande électrique et intégré dans la transmission.



SYSTEME DE DIRECTION

Commande de direction Système de direction hydrostatique alimenté par une pompe à engrenage séparée.
 Rayon de braquage minimum
 châssis de 2,55 m 6.850 mm (au centre de la roue extérieure)
 châssis de 2,75 m 7.050 mm (au centre de la roue extérieure)



SYSTEME DE ROTATION

Type Moteur à piston axial avec double réduction planétaire
 Verrouillage de la rotation Frein à disque hydraulique actionné électriquement dans le moteur de rotation
 Vitesse de rotation 0 - 12,4 t/mn
 Couple de rotation 68 kNm



TRANSMISSION

Type Entièrement automatique avec 4 roues motrices permanentes
 Moteur de direction 1 moteur à piston axial
 Pression maximale 380 bar
 Modes de translation Automatique + 3 modes de translation
 Vitesses max.
 Elevée / basse / aux 35,0 / 9,0 / 1,5 km/h
 Un rupteur de vitesse maximale à 20 km/h est disponible en option.
 Puissance de traction max 12.600 kg
 Effort, essieu avant moins que 12.000 kg
 Effort, essieu arrière moins que 12.000 kg
 Oscillation du pont 11° Verrouillable dans toutes les positions à partir de la cabine



CAPACITE DE REMPLISSAGE

Réservoir de carburant 370 l
 Système de refroidissement 17,6 l
 Huile moteur 25,4 l
 Système de rotation 6,6 l
 Réservoir hydraulique 166 l
 Transmission 2,9 l
 Différentiel avant (châssis de 2,55 m) 11,5 l
 Différentiel avant (châssis de 2,75 m) 13,5 l
 Différentiel arrière (châssis de 2,55 m) 10 l
 Différentiel arrière (châssis de 2,75 m) 12 l
 Pont avant 2,5 l
 Pont arrière 2,0 l
 Graissage couronne d'orientation 33,0 l



ENVIRONNEMENT

Emissions moteur Conforme aux normes EU Stage IIIA et EPA Tier III
 Niveaux de bruit
 LwA bruit extérieur 103 dB(A) (2000/14/EC Stage II)
 LpA bruit intérieur 72 dB(A) (ISO 6396 test dynamique)
 Niveaux de vibration (EN 12096:1997)*
 Main/bras ≤ 2,5 m/s² (incertitude de mesure K = 0,275 m/s²)
 Corps ≤ 0,5 m/s² (incertitude de mesure K = 0,175 m/s²)
 * aux fins de l'évaluation des risques en vertu de la directive 2002/44/EC, s'il vous plaît se référer à la norme ISO/TR 25398:2006.



POIDS OPERATIONNEL (CA.)

Poids en ordre de marche incluant équipements de travail spécifiés, balancier de 2.400 mm, opérateur, lubrifiants, liquide de refroidissement, réservoir de carburant plein et équipements de série compris. Poids sans godet.

EQUIPEMENTS DE CHASSIS	FLECHE MONOBLOC		FLECHE A VOLEE VARIABLE	
	Châssis de 2,55 m	Châssis de 2,75 m	Châssis de 2,55 m	Châssis de 2,75 m
Châssis type				
Sans équipements	18.970 kg	19.260 kg	19.650 kg	19.940 kg
Lame arrière	19.850 kg	20.170 kg	20.530 kg	20.850 kg
Stabilisateurs arrières	19.980 kg	20.340 kg	20.660 kg	21.020 kg
2 stabilisateurs + lame	20.860 kg	21.270 kg	21.540 kg	21.930 kg
4 stabilisateurs	20.990 kg	21.420 kg	21.670 kg	22.100 kg



PRECONISATIONS DES GODETS/FORCES D'EXCAVATION

Les spécifications du modèle présenté peuvent varier en fonction du pays.

COMBINAISONS GODET ET BRAS			LONGUEUR BALANCIER							
Godet		Poids	Châssis de 2,55 m				Châssis de 2,75 m			
Largeur	Capacité (SAE)		1,8 m	2,4 m	2,9 m	3,5 m	1,8 m	2,4 m	2,9 m	3,5 m
600 mm	0,48 m ³	480 kg	○	○	○	○	○	○	○	○
700 mm	0,55 m ³	530 kg	○	○	○	○	○	○	○	○
800 mm	0,63 m ³	580 kg	○	○	○	○	○	○	○	○
900 mm	0,71 m ³	610 kg	○	○	○	○	○	○	○	○
1.000 mm	0,78 m ³	650 kg	○	○	○	□	○	○	○	○
1.100 mm	0,86 m ³	700 kg	○	○	□	△	○	○	○	○
1.200 mm	0,96 m ³	760 kg	○	○	□	△	○	○	○	□
1.300 mm	1,03 m ³	810 kg	○	□	△	-	○	○	□	△
1.400 mm	1,11 m ³	870 kg	□	△	△	-	○	□	□	△
1.500 mm	1,19 m ³	930 kg	△	△	-	-	□	□	△	-
1.600 mm	1,49 m ³	1.100 kg	-	-	-	-	□	-	-	-
1.700 mm	1,58 m ³	1.150 kg	-	-	-	-	△	-	-	-

Consulter votre revendeur Komatsu pour la bonne sélection de godets et d'équipements en fonction de votre application. Les recommandations sont données à titre indicatif uniquement, selon des conditions d'opération générales. Il n'est tenu compte d'aucune contrainte législative quelle qu'elle soit.

- Poids du matériau jusqu'à 1,8 t/m³
- Poids du matériau jusqu'à 1,5 t/m³
- △ Poids du matériau jusqu'à 1,2 t/m³
- Non applicable

FORCE AU GODET ET AU BRAS				
Longueur balancier	1.800 mm	2.400 mm	2.900 mm	3.500 mm
Effort au godet	16.620 kg*	16.620 kg*	14.170 kg	14.170 kg
Effort au godet à la puissance max.	17.950 kg*	17.950 kg*	15.190 kg	15.190 kg
Effort au balancier	13.800 kg	12.200 kg	10.300 kg	8.500 kg
Effort au balancier à la puissance max.	14.800 kg	13.000 kg	11.000 kg	9.100 kg

* Avec vérin de plus gros diamètre (en option)

DIMENSIONS

FLECHE MONOBLOC

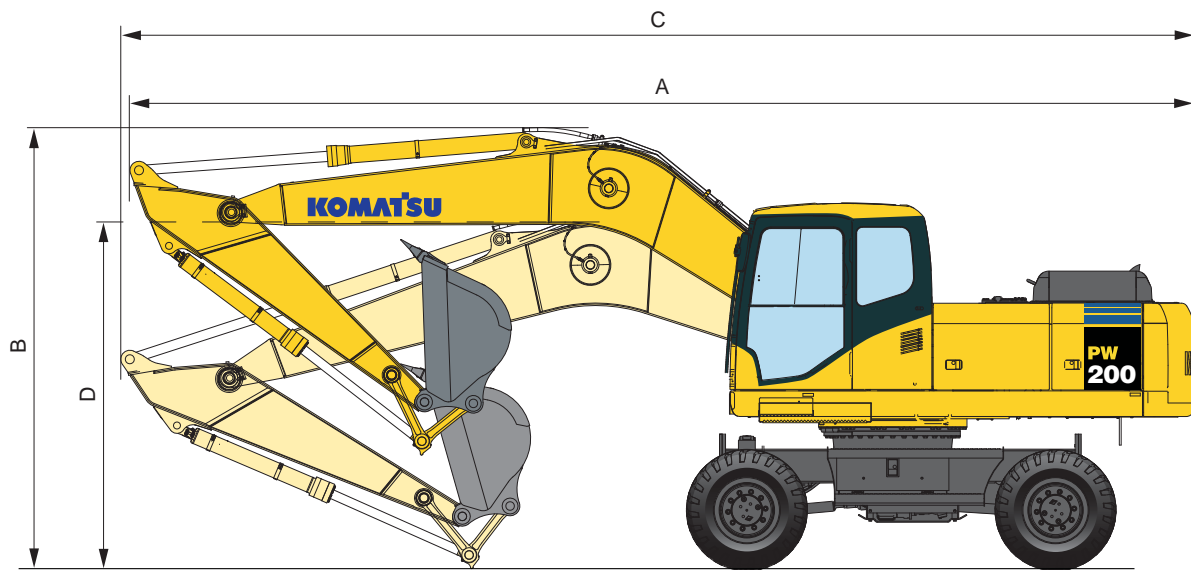

Longueur balancier	Position de conduite		Position de transport	
	A	B	C	D
1.800 mm	9.479 mm	3.906 mm	9.705 mm	3.266 mm
2.400 mm	9.435 mm	3.895 mm	9.659 mm	3.196 mm
2.900 mm	9.427 mm	3.912 mm	9.596 mm	3.018 mm
3.500 mm	9.467 mm	3.985 mm	9.639 mm	3.570 mm

FLECHE A VOLEE VARIABLE

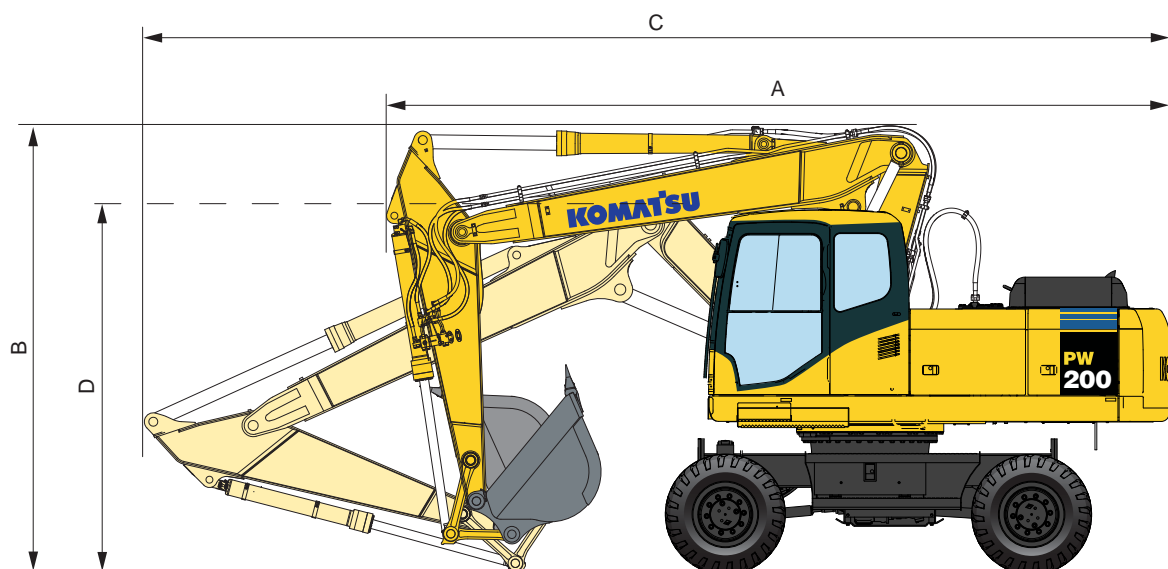

Longueur balancier	Position de conduite		Position de transport	
	A	B	C	D
1.800 mm	7.070 mm	3.980 mm	9.466 mm	3.040 mm
2.400 mm	7.078 mm	3.980 mm	9.470 mm	3.152 mm
2.900 mm	7.000 mm	3.997 mm	9.289 mm	3.095 mm
3.500 mm	7.218 mm	4.505 mm	9.225 mm	3.715 mm

DIMENSIONS ET CHASSIS

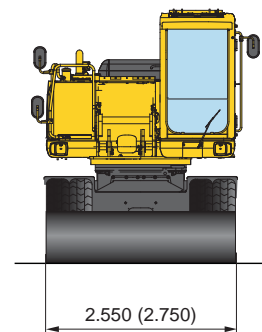
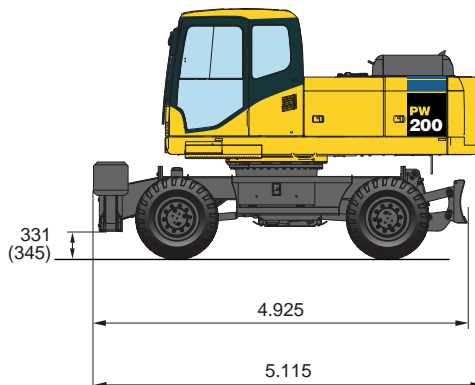
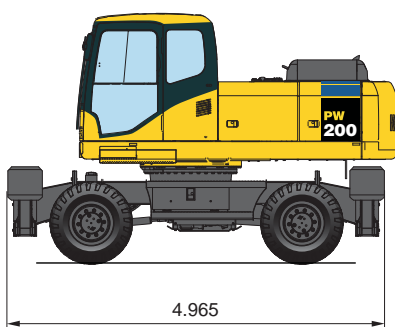
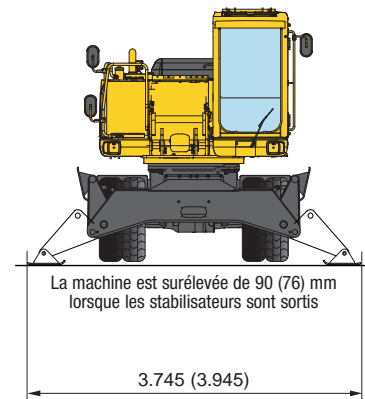
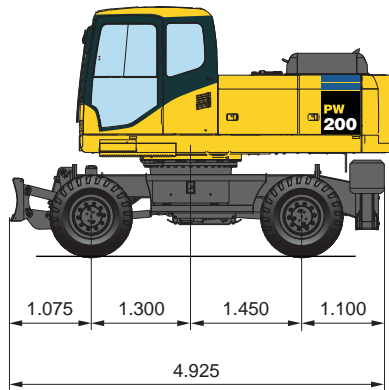
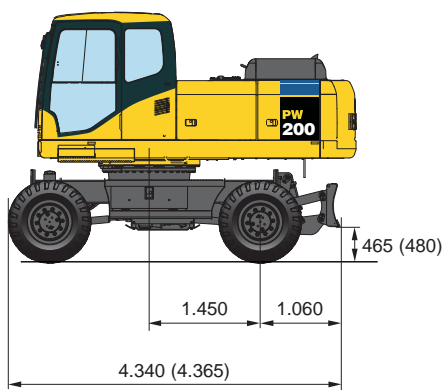
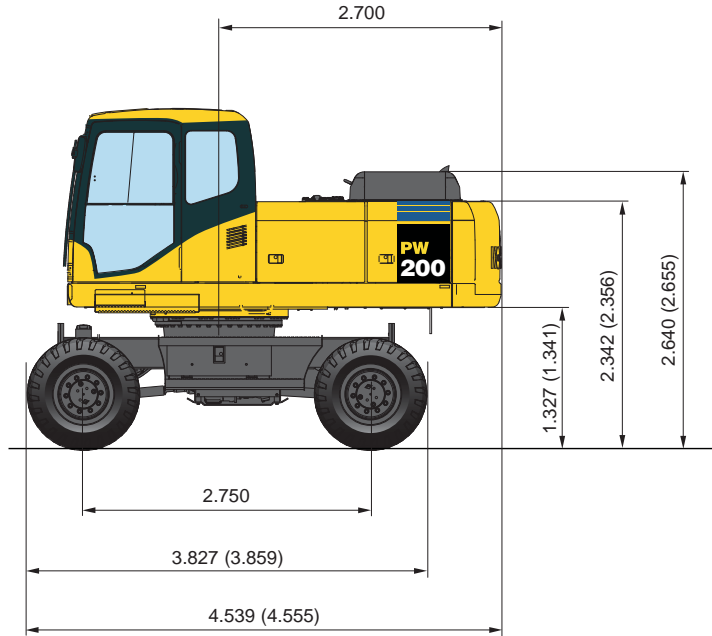
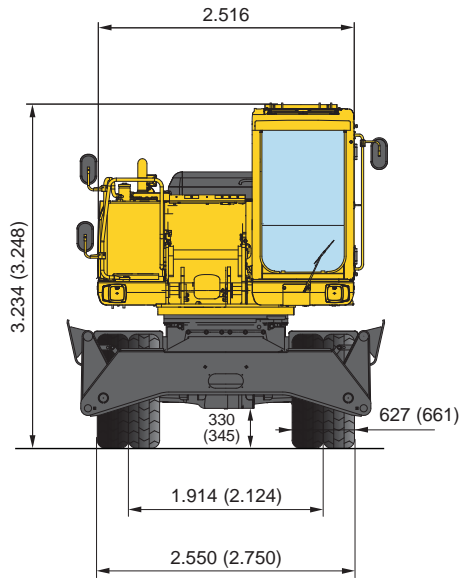

(): chiffres pour châssis de 2,75 m et pneus 11.00-20

RAYON D'ACTION

FLECHE MONOBLOC

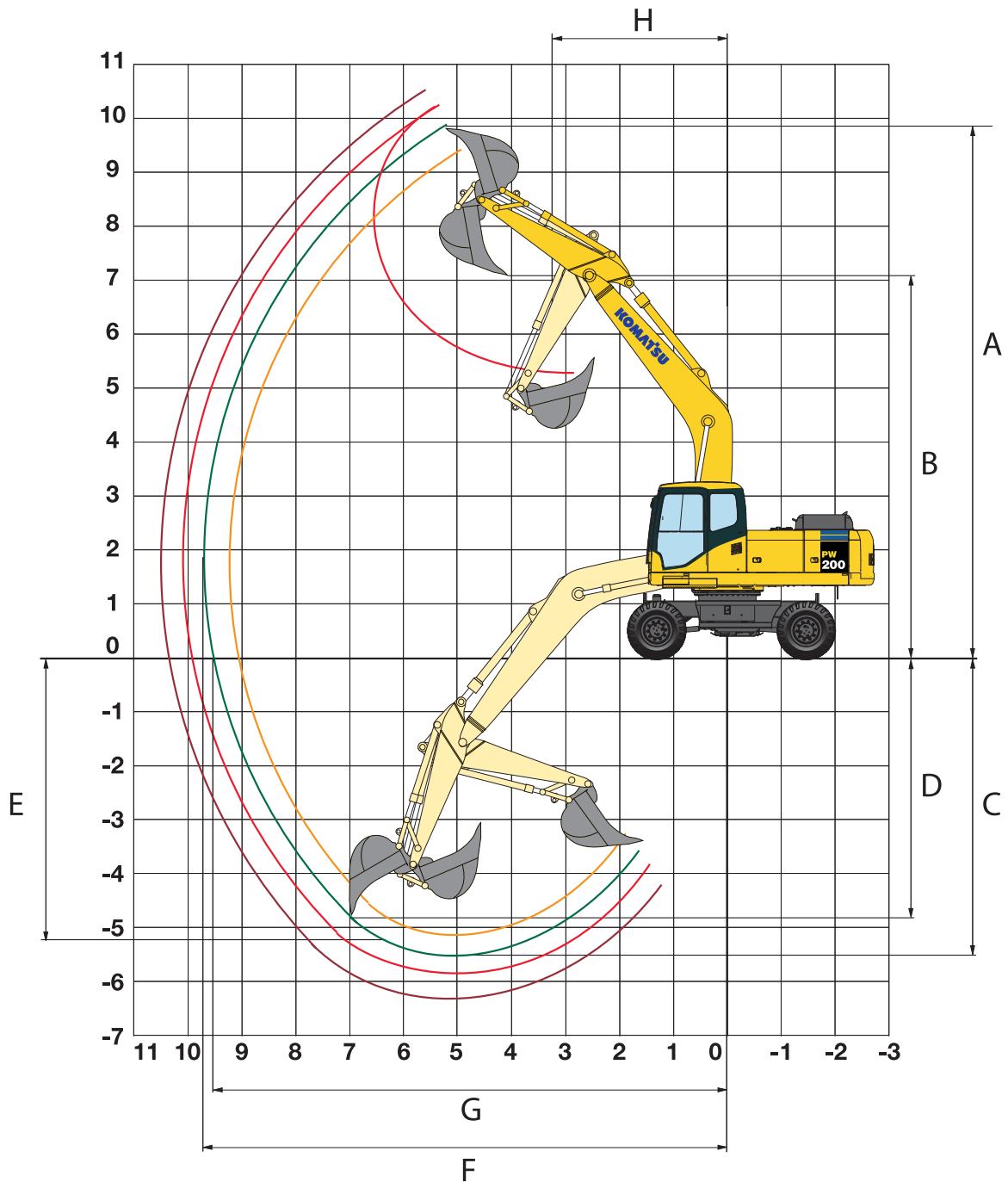

LONGUEUR DE BALANCIER		1.800 mm	2.400 mm	2.900 mm	3.500 mm
A	Hauteur maximale d'excavation	9.467 mm	9.883 mm	10.003 mm	10.438 mm
B	Hauteur maximale de déversement	6.704 mm	7.057 mm	7.229 mm	7.612 mm
C	Profondeur maximale d'excavation	4.791 mm	5.402 mm	5.917 mm	6.500 mm
D	Profondeur maximale d'excavation en paroi verticale	4.141 mm	4.745 mm	5.227 mm	5.809 mm
E	Profondeur maximale d'excavation sur une longueur de 2,44 m	4.575 mm	5.225 mm	5.763 mm	6.366 mm
F	Portée maximale d'excavation	9.061 mm	9.651 mm	10.060 mm	10.642 mm
G	Portée maximale d'excavation au niveau du sol	8.867 mm	9.438 mm	9.875 mm	10.478 mm
H	Rayon de rotation minimal	3.906 mm	3.201 mm	3.143 mm	3.148 mm

FLECHE A VOLEE VARIABLE

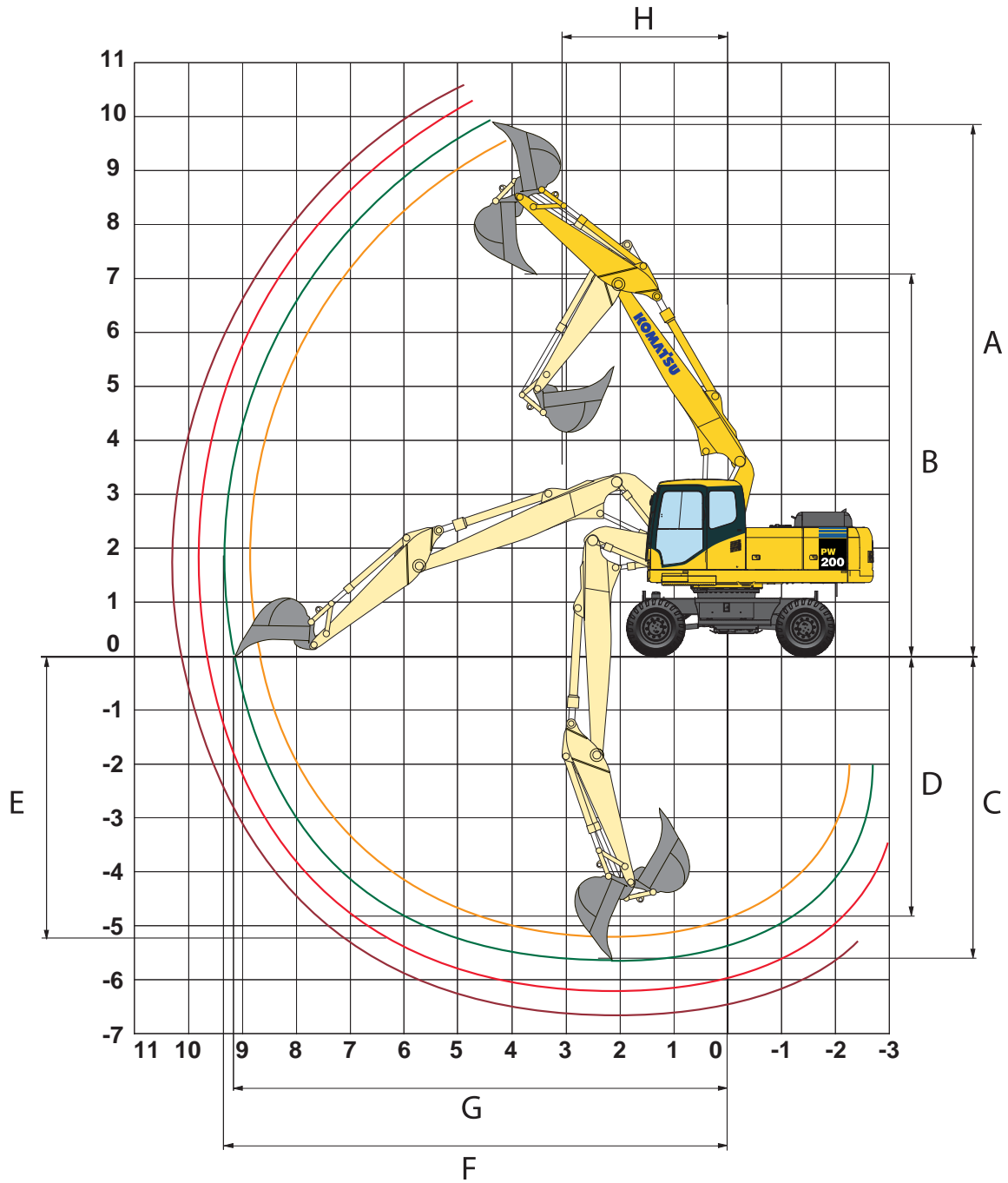

LONGUEUR DE BALANCIER		1.800 mm	2.400 mm	2.900 mm	3.500 mm
A	Hauteur maximale d'excavation	9.532 mm	9.842 mm	10.168 mm	10.434 mm
B	Hauteur maximale de déversement	6.670 mm	6.982 mm	7.298 mm	7.574 mm
C	Profondeur maximale d'excavation	5.186 mm	5.785 mm	6.285 mm	6.860 mm
D	Profondeur maximale d'excavation en paroi verticale	4.104 mm	4.666 mm	5.208 mm	5.768 mm
E	Profondeur maximale d'excavation sur une longueur de 2,44 m	5.119 mm	5.713 mm	6.226 mm	6.793 mm
F	Portée maximale d'excavation	8.818 mm	9.348 mm	9.822 mm	10.338 mm
G	Portée maximale d'excavation au niveau du sol	8.599 mm	9.144 mm	9.634 mm	10.156 mm
H	Rayon de rotation minimal	2.594 mm	3.121 mm	2.745 mm	2.866 mm

CAPACITE DE LEVAGE

FLECHE MONOBLOC

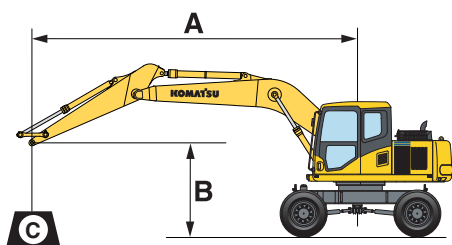

Largueur de châssis: 2,75 m

- A – Portée du centre de rotation
- B – Hauteur au crochet du godet
- C – Capacité de levage, avec la timonerie (130 kg) et le vérin (182 kg)

Lorsque la timonerie ou le vérin sont démontés, les capacités de levage peuvent être augmentées de leurs poids respectifs.

* La charge est limitée par la capacité hydraulique plutôt que par le basculement. Les rendements se basent sur la norme SAE N° J10567. Les charges indiquées ne dépassent pas 87% de la capacité hydraulique de levage ou 75% de la charge de basculement.

- Rendement vers l'avant
- Rendement sur le côté
- Rendement à portée maximale

Longueur balancier	A			9,0 m		7,5 m		6,0 m		4,5 m		3,0 m		1,5 m	

Sans stabilisateur	B	1.800 mm		2.400 mm		2.900 mm		3.500 mm							
		7,5 m kg	*5.810	5.160	7,5 m kg	*5.160	4.260	7,5 m kg	*3.560	*3.560	7,5 m kg	*3.460	3.160		
6,0 m kg	4.860	3.560	6,0 m kg	4.260	3.160	6,0 m kg	*3.360	2.810	6,0 m kg	*3.310	2.510				
4,5 m kg	4.010	2.910	4,5 m kg	3.610	2.660	4,5 m kg	3.310	2.410	4,5 m kg	3.010	2.160				
3,0 m kg	3.610	2.610	3,0 m kg	3.210	2.310	3,0 m kg	2.910	2.110	3,0 m kg	2.760	2.010				
1,5 m kg	3.460	2.510	1,5 m kg	3.210	2.310	1,5 m kg	2.910	2.110	1,5 m kg	2.660	1.910				
0,0 m kg	3.560	2.560	0,0 m kg	3.260	2.310	0,0 m kg	2.960	2.110	0,0 m kg	2.710	1.910				
-1,5 m kg	3.910	2.810	-1,5 m kg	3.510	2.510	-1,5 m kg	3.160	2.260	-1,5 m kg	2.860	2.010				
-3,0 m kg			-3,0 m kg	4.160	2.960	-3,0 m kg	3.660	2.610	-3,0 m kg	3.210	2.260				

Lame arrière	B	1.800 mm		2.400 mm		2.900 mm		3.500 mm							
		7,5 m kg	*5.810	5.810	7,5 m kg	*5.160	4.760	7,5 m kg	*3.560	*3.560	7,5 m kg	*3.510	*3.510		
6,0 m kg	*5.310	4.010	6,0 m kg	4.810	3.010	6,0 m kg	*3.310	2.710	6,0 m kg	*3.310	2.860				
4,5 m kg	*5.210	3.310	4,5 m kg	4.960	2.710	4,5 m kg	3.410	2.510	4,5 m kg	3.310	2.460				
3,0 m kg	*5.360	2.960	3,0 m kg	5.110	2.610	3,0 m kg	3.660	2.410	3,0 m kg	3.610	2.210				
1,5 m kg	5.610	2.860	1,5 m kg	5.260	2.660	1,5 m kg	5.810	2.910	1,5 m kg	5.760	2.910				
0,0 m kg	5.810	2.910	0,0 m kg	5.710	2.860	0,0 m kg	6.010	2.960	0,0 m kg	5.960	2.860				
-1,5 m kg	6.510	3.210	-1,5 m kg	6.760	3.410	-1,5 m kg	7.160	3.210	-1,5 m kg	7.060	3.210				
-3,0 m kg			-3,0 m kg	7.760	3.810	-3,0 m kg	8.160	3.710	-3,0 m kg	8.060	3.710				

Longueur balancier	A	9,0 m		7,5 m		6,0 m		4,5 m		3,0 m		1,5 m	

Stabilisateurs arrières	B	1.800 mm		2.400 mm		2.900 mm		3.500 mm																									
				7,5 m kg *5.810 *5.810	6,0 m kg *5.310 4.460	4,5 m kg *5.210 3.710	3,0 m kg *5.360 3.310	1,5 m kg *5.810 3.210	0,0 m kg 6.410 3.260	-1,5 m kg *7.060 3.610	-3,0 m kg	7,5 m kg *5.160 *5.160	6,0 m kg *4.860 3.960	4,5 m kg *4.810 3.360	3,0 m kg *4.960 3.060	1,5 m kg *5.310 2.910	0,0 m kg 5.760 2.960	-1,5 m kg 6.360 3.210	-3,0 m kg *6.760 3.810	7,5 m kg *3.560 *3.560	6,0 m kg *3.360 *3.360	4,5 m kg *3.310 3.060	3,0 m kg *3.410 2.810	1,5 m kg *3.660 2.710	0,0 m kg *4.010 2.710	-1,5 m kg *4.710 2.910	-3,0 m kg *6.010 3.360	7,5 m kg *3.510 *3.510	6,0 m kg *3.310 3.160	4,5 m kg *3.310 2.760	3,0 m kg *3.410 2.560	1,5 m kg *3.610 2.460	0,0 m kg *3.960 2.460

Stabilisateur + lame	B	1.800 mm		2.400 mm		2.900 mm		3.500 mm																									
				7,5 m kg *5.860 *5.860	6,0 m kg *5.360 *5.360	4,5 m kg *5.260 4.610	3,0 m kg *5.460 4.160	1,5 m kg *5.860 4.010	0,0 m kg 6.360 4.110	-1,5 m kg 7.110 4.560	-3,0 m kg	7,5 m kg *5.260 *5.260	6,0 m kg *4.910 4.910	4,5 m kg *4.860 4.160	3,0 m kg *5.010 3.810	1,5 m kg *5.360 3.710	0,0 m kg 5.710 3.760	-1,5 m kg 6.260 4.060	-3,0 m kg *6.860 4.860	7,5 m kg *3.610 *3.610	6,0 m kg *3.410 *3.410	4,5 m kg *3.360 *3.360	3,0 m kg *3.460 *3.460	1,5 m kg *3.710 3.410	0,0 m kg *4.110 3.410	-1,5 m kg *4.760 3.660	-3,0 m kg *6.110 4.260	7,5 m kg *3.510 *3.510	6,0 m kg *3.360 *3.360	4,5 m kg *3.360 *3.360	3,0 m kg *3.460 3.210	1,5 m kg *3.660 3.110	0,0 m kg *4.010 3.110

Stabilisateurs avant + arrière	B	1.800 mm		2.400 mm		2.900 mm		3.500 mm																									
				7,5 m kg *5.860 *5.860	6,0 m kg *5.360 *5.360	4,5 m kg *5.260 *5.260	3,0 m kg *5.460 4.860	1,5 m kg *5.860 4.710	0,0 m kg 6.510 4.860	-1,5 m kg 7.160 5.360	-3,0 m kg	7,5 m kg *5.260 *5.260	6,0 m kg *4.910 *4.910	4,5 m kg *4.860 4.860	3,0 m kg *5.010 4.460	1,5 m kg *5.360 4.310	0,0 m kg 5.910 4.410	-1,5 m kg 6.460 4.810	-3,0 m kg *6.860 5.710	7,5 m kg *3.610 *3.610	6,0 m kg *3.410 *3.410	4,5 m kg *3.360 *3.360	3,0 m kg *3.460 *3.460	1,5 m kg *3.710 *3.710	0,0 m kg *4.110 4.010	-1,5 m kg *4.760 4.310	-3,0 m kg *6.110 5.010	7,5 m kg *3.510 *3.510	6,0 m kg *3.360 *3.360	4,5 m kg *3.360 *3.360	3,0 m kg *3.460 *3.460	1,5 m kg *3.660 3.660	0,0 m kg *4.010 3.660

PELLE HYDRAULIQUE SUR PNEUS

EQUIPEMENT STANDARD

- Moteur diesel Komatsu SAA6D107E-1, 134 kW, turbocompressé, injection directe à rampe commune haute pression conforme aux normes EU Stage IIIA
- Filtre à air à double élément avec auto-évacuateur de particules et indicateur de colmatage
- Ventilateur de type aspiration
- Désaération automatique du circuit carburant
- Arrêt moteur par clé
- Démarrage moteur pouvant être sécurisé par mot de passe
- Système de prévention de surchauffe moteur
- Fonction auto-décélération
- Système automatique de chauffage moteur
- Alternateur 24 V/60 A
- Batteries 2 × 12 V/120 Ah
- Démarreur 24 V/5,5 kW
- Contrepoids standard
- Système hydraulique HydraMind de centre fermé à sensibilité de charge (E-CLSS)
- Système de commande mutuelle de pompe et de moteur
- Moniteur couleur multi-fonctions avec système de gestion de commande de l'équipement EMMS
- 4 modes de travail: Mode puissance, mode économique, mode marteau et mode levage
- Fonction PowerMax
- Leviers PPC réglables à 3 boutons et curseur proportionnel pour la commande de la flèche, du balancier, du godets et des outils hydrauliques
- Circuit hydraulique auxiliaire (HCU-B)
- Transmission 3 vitesses entièrement automatique via les essieux à réducteurs dans les moyeux à l'avant et à l'arrière
- Direction hydraulique de type Orbitrol sur les roues avant
- Pont avant oscillant (11°) avec verrouillage du cylindre automatique et manuel
- Freins hydrauliques à double circuit avec freins de service multi-disques
- Frein de stationnement multi-disques humide incorporé dans la transmission
- SpaceCab™: cabine hautement pressurisée montée sur supports flottants, avec vitres de sécurité teintées, glace avant amovible avec verrouillage, vitre arrière chauffée, glace inférieure amovible, essuie-glace avant à balayage intermittent, store antisoileil à enroulement automatique, porte-magazines
- Derrière siège, alimentation 12 V, allume cigare, cendrier, tapis de sol, siège à suspension avec console à gauche inclinable, réglage du poids automatique, ceinture de sécurité rétractable, caisson chaud et froid
- Prédiposition système de suivi Komatsu KOMTRAX™
- Manuel opérateur et catalogue pièces
- Verrouillage trappe carburant et capots
- Pompe gas oil
- Avertisseur de surcharge
- Clapets vérins de flèche
- Protection de vérin pour la lame
- Climatisation
- Système de graissage centralisé
- Précâblage radio
- Outillage premier secours et pièces détachées pour premier entretien
- Boîte à outils
- Décalcomanies et couleurs standards
- Châssis avec largeur de 2,55 m

EQUIPEMENTS OPTIONNELS

- Flèche monobloc
- Flèche à volée variable
- Balanciers de 2,4 m; 2,9 m; 3,5 m
- Châssis avec largeur de 2,75 m
- Circuit hydraulique auxiliaire (HCU-C)
- Lame parallèle (avant et/ou arrière)
- 2 ou 4 stabilisateurs avec protections des vérins (avant et/ou arrière)
- Vérins de plus gros diamètre sur les balanciers (uniquement pour balanciers de 2,4 m)
- Quatre jeux de pneus et de jantes (pneus jumelés) 10.00-20 14 PR
- Quatre jeux de pneus et de jantes (pneus jumelés) 11.00-20 16 PR
- Quatre jeux de pneus et de jantes (pneus simples) 18.00 R22
- Pneus jumelés Nokian 10-20
- Pneus jumelés Nokian 11-20
- Ventilateur réversible, (avec changement d'orientation des pales)
- Préfiltre à air cyclonique
- Système de graissage automatique
- Canalisations pour raccord rapide
- Raccord rapide Komatsu
- Godets Komatsu
- Protection de la transmission
- Barre de soutien de la benne preneuse
- Vanne de sécurité cylindre de réglage
- Vanne de sécurité cylindre du balancier
- Siège à suspension à air
- Radio cassette
- Essuie-glace inférieur
- Protection OPG sur le devant
- Protection OPG sur le dessus
- Lampe flèche droite supplémentaire
- Girophare + lampe de cabine arrière
- 1 ou 2 gyrophares additionnels sur le
- contrepoids
- Phares de cabine additionnels (2)
- Feux de travail (Xénon)
- Feux de recul à éclat, bleus ou blancs
- Klaxon puissant (non agréé pour la route)
- Alarme de recul (fréquences à large spectre)
- Huile biodégradable
- Pare-pluie (pas avec OPG)
- Boîte à outils de châssis supplémentaire
- Couleur peinture



**Komatsu Europe
International NV**

Mechelsesteenweg 586
B-1800 VILVOORDE (BELGIUM)
Tel. +32-2-255 24 11
Fax +32-2-252 19 81
www.komatsu.eu